

Power Windows
Leve-glace Electrique
Elektrische Fensterheber
Elevallunas Electricos
Máquina De Vidro Elétrico
Elektrische Raamheffers
Alzacristalli Elettrici

2 doors, 2 portes, 2 türen, 2 puertas, 2 portas, 2 deuren, 2 porte

Valeo

CE     12V.



850342 - 850343

Pour / For

Renault Twingo (1993>12/1995)

Importante! Questo alzacristalli non può essere montato sulle Renault Twingo "Numero d'identificazione: C063 dal NR. F012989 e C063 dal NR. W001842" con portiere equipaggiate di barre di rinforzo. **Note!** This window regulator can't be mounted on Renault Twingo "Chassis nrs: C063 from NR. F012989 and C063 from NR. W001842" equipped with doors bars. / **Importante!** Este elevallunas no se puede montar en el Renault Twingo "Numero de identificación: C063 del NR. F012989 y C063 del NR. W001842" que lleva equipamiento de barra de refuerzo
>



POWER WINDOW LEFT
ALZACRISTALLI ELETTRICO SX

left door - portière gauche - linke tür - puerta lado izquierdo - porta esquerda - linkerportier - porta lato sinistro

THIS INSTALLATION INSTRUCTION IS FOR BOTH LEFT AND RIGHT SIDE.

CETTE INSTRUCTION DE MONTAGE EST POUR LES DEUX COTES DROIT ET GAUCHE.

DIESE MONTAGE-ANLEITUNG IST FÜR DIE BEIDE LINKE UND RECHTE SEITE.

ESTA INSTRUCCION DE MONTAJE ES PARA LOS DOS LADOS IZQUIERDO Y DERECHO.

AS PRESENTES INSTRUÇÕES VALEM TANTO PARA O LADO ESQUERDO QUANTO PARA O DIREITO.

LA PRESENTE ISTRUZIONE VALE SIA PER IL LATO SINISTRO CHE PER IL LATO DESTRO.

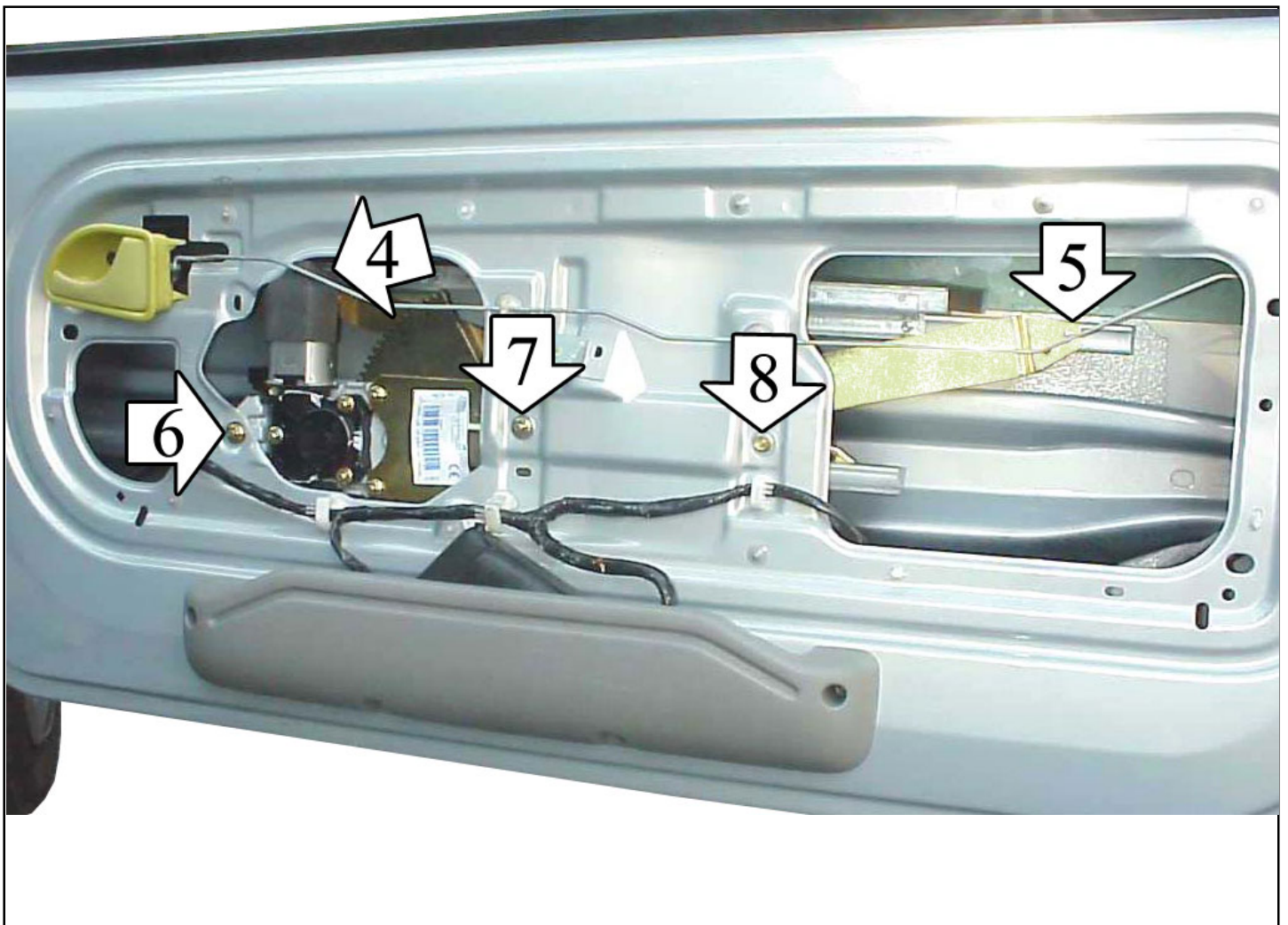
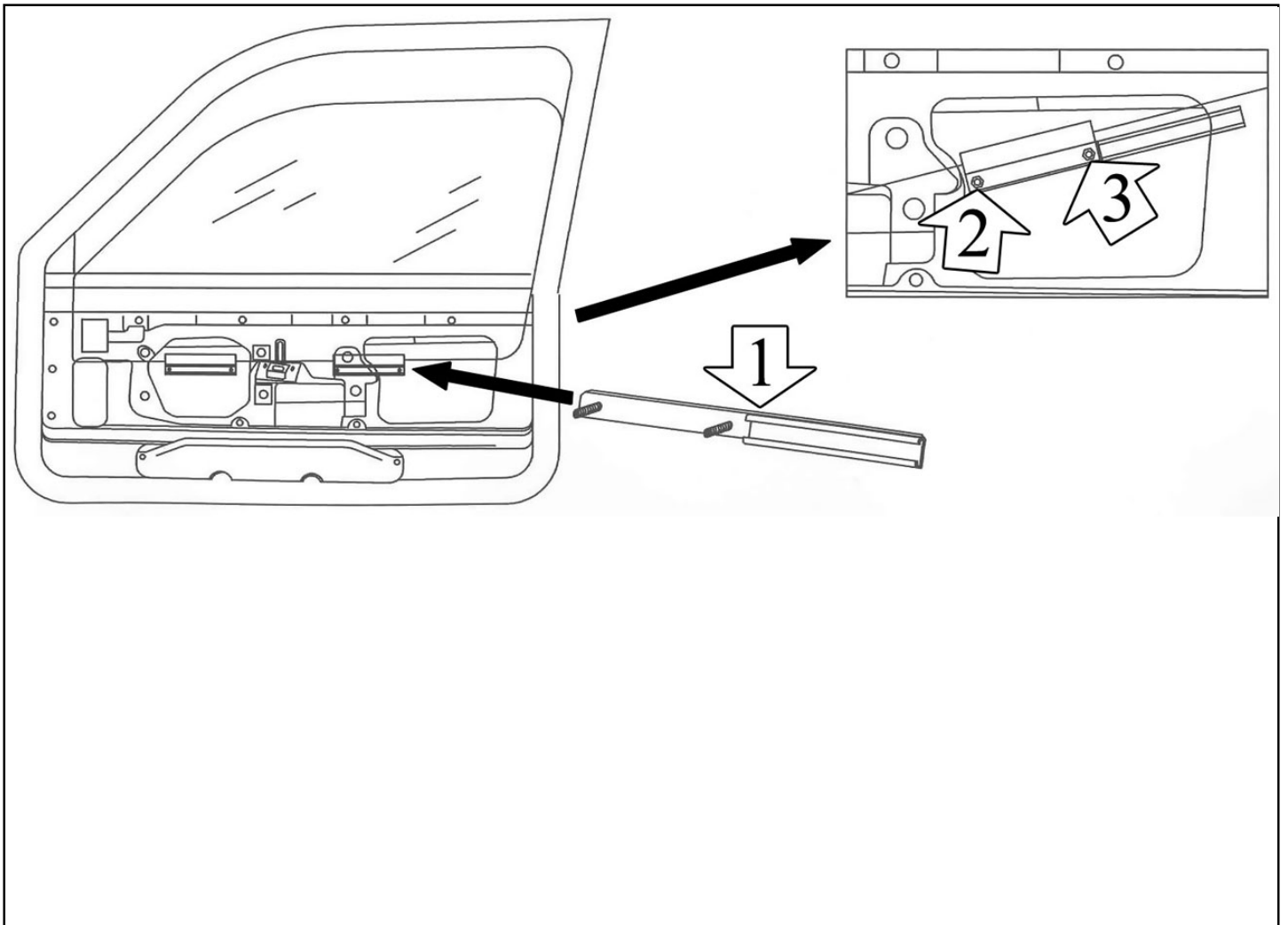

ENGLISH**THIS INSTALLATION INSTRUCTION IS FOR BOTH LEFT AND RIGHT SIDE.**

- A) Remove door trim and window regulator.
- B) Mount the window bar 1 to the glass channel at position 2 and 3; in order to facilitate the installation tilt the window.
- C) Connect motor wiring. Insert the electric window regulator into the door. Insert the slides 4 and 5 into the glass-channels.
- D) Secure the electric window regulator into positions 6, 7 and 8. Wire as per wiring diagram.
- E) Check correct window operation and adjust with the screw 8 before re-fitting door trim.
- F) For the replacement of the spare-part, in case the motor connector is not compatible with the original one, make the wiring connection with the cable supplied.

FRANÇAIS**CETTE INSTRUCTION DE MONTAGE EST POUR LES DEUX COTES DROIT ET GAUCHE.**

- A) Demonter le panneau de la porte et le leve-vitre.
- B) Insérer la pièce 1 sur le guide de la vitre et la fixer sur les points 2 et 3; pour faciliter le montage incliner la vitre.
- C) Conecter le cable du moteur. Insérer le leve-vitre électrique. Insérer les patins 4 et 5 dans les guides de la vitre.
- D) Fixer le leve-vitre électrique sur les points 6, 7 et 8. Effectuer les liaisons électriques.
- E) Vérifier le bon fonctionnement de la vitre avec la vis 8 avant de remonter le panneau de la porte.
- F) Pour le remplacement du pièce détachée, quand le connecteur du moteur n'est pas compatible avec le connecteur d'origine, effectuer les liaisons électriques avec le cable fourni.

DEUTSCH**DIESE MONTAGE-ANLEITUNG IST FÜR DIE BEIDE LINKE UND RECHTE SEITE.**

- A) Demontieren Sie die Türverkleidung und bauen Sie den Fensterhebermechanismus aus.
- B) Montieren Sie die Fenster-Schiene 1 an den Punkten 2 und 3; hierzu muss die Schiebe gekippt werden.
- C) Verlegen Sie die Motor-Verkabelung. Setzen Sie den elektrischen Fensterheber in die Tür ein. Setzen Sie die Gleitschienen 4 und 5 in die Führungsschienen ein.
- D) Setzen Sie die elektrischen Fensterheber in die Tür ein und befestigen Sie ihn an den Punkten 6, 7 und 8. Verlegen Sie die elektrische Verkabelung.
- E) Vor der endgültigen Fertigstellung überprüfen Sie die einwandfreie Funktion des elektrischen Fensterhebers. Justieren Sie bei Bedarf den Fensterheber mit der Schraube 8.
- F) Um den Ersatzteil zu ersetzen, wenn der Motor-Verbinder nicht kompatibel mit den Original-Verbinder ist, verlegen sie die elektrische Verkabelung mit dem beigelegten Kabel.

ESPAÑOL**ESTA INSTRUCCION DE MONTAJE ES PARA LOS DOS LADOS IZQUIERDO Y DERECHO.**

- A) Desmontar el panel de la puerta y el elevavinas.
- B) Montar la alagardera de la guía en la base del crystal 1 fijandolo en los puntos 2 y 3, inclinando el crystal para facilitar el montaje.
- C) Conectar el cable del motor. Introducir el elevavinas eléctrico. Introducir los patines 4 y 5 en las guías del vidrio.
- D) Fijar el elevavinas eléctrico en los puntos 6, 7 y 8. Efectuar las conexiones eléctricas.
- E) Verificar y regular el funcionamiento del cristal mediante el tornillo 8 antes de volver a montar el panel de la puerta.
- F) Para la substitución del repuesto, caso que el conector del motor no es compatible con el conector original, hacer las conexiones electricas con el cable del kit.

PORTUGUÊS**AS PRESENTES INSTRUÇÕES VALEM TANTO PARA O LADO ESQUERDO QUANTO PARA O DIREITO.**

- A) Desmontar o painel da porta e a máquina de vidro.
- B) Montar o elemento nº 1 na canaleta situada na base do vidro fixando-o nos pontos nº 2 e 3; para facilitar a montagem, inclinar o vidro.
- C) Conectar o cabo do motor. Posicionar a máquina de vidro elétrico na porta. Inserir os arrastes nº 4 e 5 nas canaletas do vidro.
- D) Fixar a máquina de vidro elétrico nos pontos nº 6, 7 e 8. Efetuar as ligações elétricas.
- E) Verificar e regular o funcionamento dos vidros com o parafuso nº 8 antes de montar o painel na porta.
- F) Para a substituição da peça de reposição, caso o conector do motor não for compatível com o conector original, efetuar a ligação elétrica utilizando o cabo fornecido.

ITALIANO**LA PRESENTE ISTRUZIONE VALE SIA PER IL LATO SINISTRO CHE PER IL LATO DESTRO.**

- A) Smontare il pannello portiera e l'alzacristalli.
- B) Montare il particolare nº 1 sulla canalina alla base del cristallo fissandolo nei punti nº 2 e 3; per facilitare il montaggio inclinare il vetro.
- C) Collegare il cavo motore. Introdurre l'alzacristalli elettrico in portiera. Inserire i pattini nº 4 e 5 nelle canaline del vetro.
- D) Fissare l'alzacristalli elettrico nei punti nº 6, 7 e 8. Effettuare i collegamenti elettrici.
- E) Controllare e regolare il funzionamento dei cristalli con la vite nº 8 prima di rimontare il pannello portiera.
- F) Per la sostituzione del ricambio, nel caso il connettore motore non fosse compatibile con il connettore originale, effettuare il collegamento elettrico mediante il cavo in dotazione.